

Código/Nombre

IMAGEN

Danubio ADA

FAMILIA

Danubio ADA

DESCRIPCIÓN:

SANITARIO ALARGADO DE 2 PIEZAS

COLOR

BLANCO

MARFIL



NORMAS

CERTIFICACIÓN

NOM-009-CONAGUA-2001

Sí

ASME A112.19.2-2018 CSA B45.1-48

En proceso

MATERIAL

CERÁMICA VITRIFICADA A ALTA TEMPERATURA

CARACTERÍSTICAS TÉCNICAS

- Sanitario alargado de dos piezas
- Grado de absorción menor al 0.5%, para evitar fracturas, humedad y contaminaciones
- Sello Hidráulico: 2 1/16"
- Espejo de agua: 6 1/8" x 5 1/2"
- Diametro de trampa: 1 7/8"
- Consumo de agua de 4.8 L.P.D
- Acción de sifón de máxima eficiencia, con una sola descarga
- Descarga MaP 600 g.
- Trampa Esmaltada

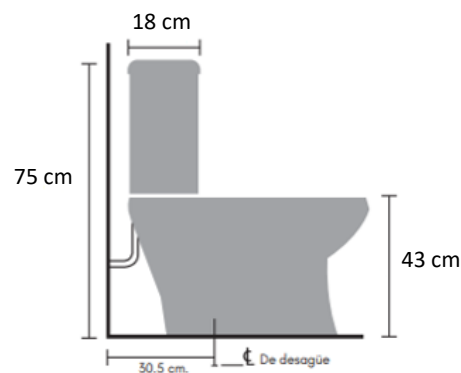
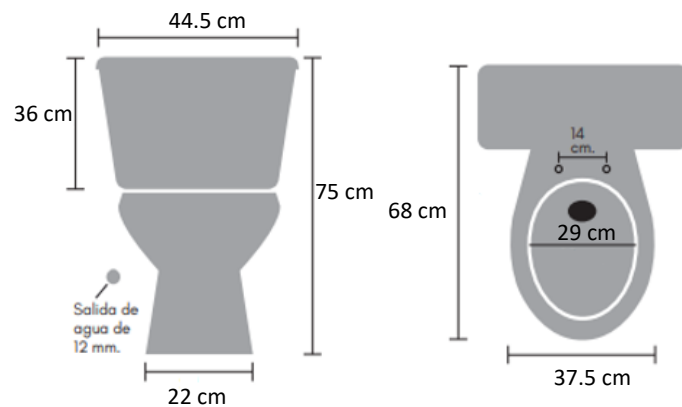

PESO SIN MATERIAL DE EMPAQUE:

COMPLEMENTOS

TAZA PORCELANA: 22 Kg

Herraje para tanque, Asiento para Taza

TANQUE PORCELANA: 14 Kg

Nota

FORMA:

Nota: Los dibujos no son exactos a los productos (dibujos genéricos). Las medidas si corresponden a cada producto.

ALARGADO

GARANTÍA

Porcelana: 65 años contra defecto de fabrica

Herrajes: 5 años + A partir de la fecha de compra