

Código/Nombre

Monaco PB

FAMILIA

Mónaco/Comfort

DESCRIPCIÓN:

SANITARIO ALARGADO DE ALTA EFICIENCIA DE 2 PIEZAS

COLOR

BLANCO

MARFIL
IMAGEN

NORMAS

NOM-009-CONAGUA-2001

CERTIFICACIÓN

SI

MATERIAL

CERÁMICA VITRIFICADA A ALTA TEMPERATURA

CARACTERÍSTICAS TÉCNICAS

- Sanitario alargado de dos piezas
- Grado de absorción menor al 0.5%, para evitar fracturas, humedad y contaminaciones
- Sello Hidráulico: 2 1/4"
- Espejo de agua: 8 1/2" x 6 1/2"
- Diámetro de trampa: 1 5/8"
- Consumo de agua de 6 L.P.D. (1.6 G.P.F.)
- Acción de sifón de máxima eficiencia, con una sola descarga
- Descarga MaP 500 g.

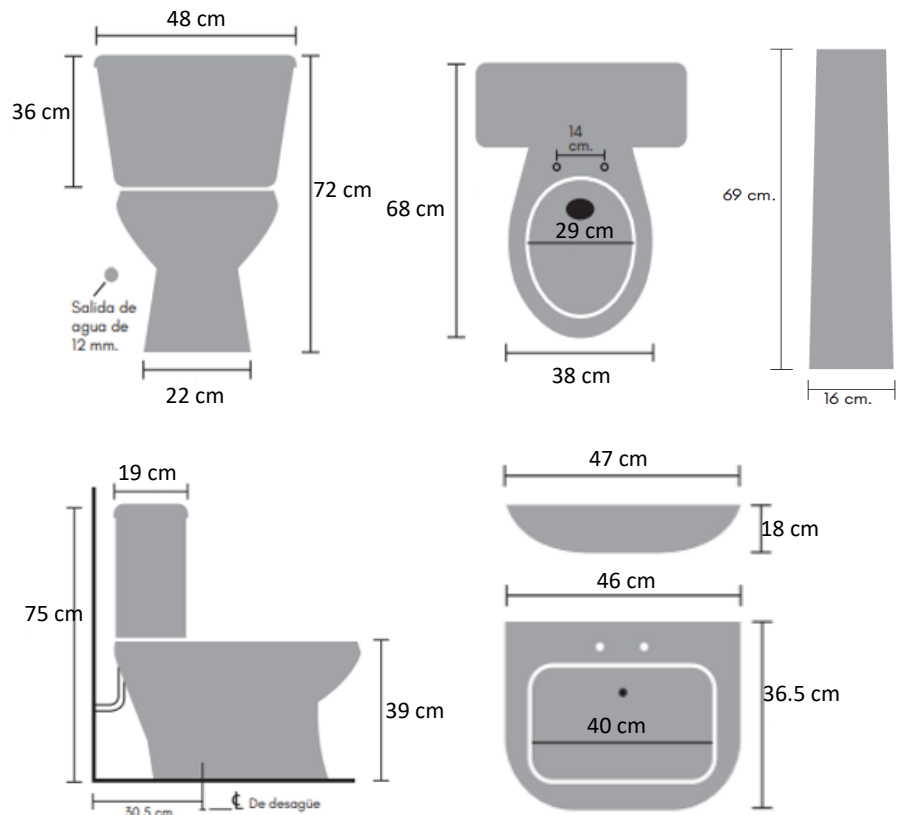
PESO SIN MATERIAL DE EMPAQUE:

TAZA PORCELANA: 21.5 Kg

TANQUE PORCELANA: 13.5 Kg

LAVABO: 8.5 Kg

COMPLEMENTOS

No Incluidos

FORMA:

ALARGADO

GARANTÍA

Porcelana: De por vida

Herrajes: 5 años + A partir de la fecha de compra